

品番	部品名	材質	個数	備考
1	ボディ	FC200	1	
2	カバー	FC200	1	
3	スクリーン	SUS304	1	
4	パッキン	TOMBO #1995	1	
5	ボルト	SS400	—	
6	ドレンフラグ	FCMB270	1	

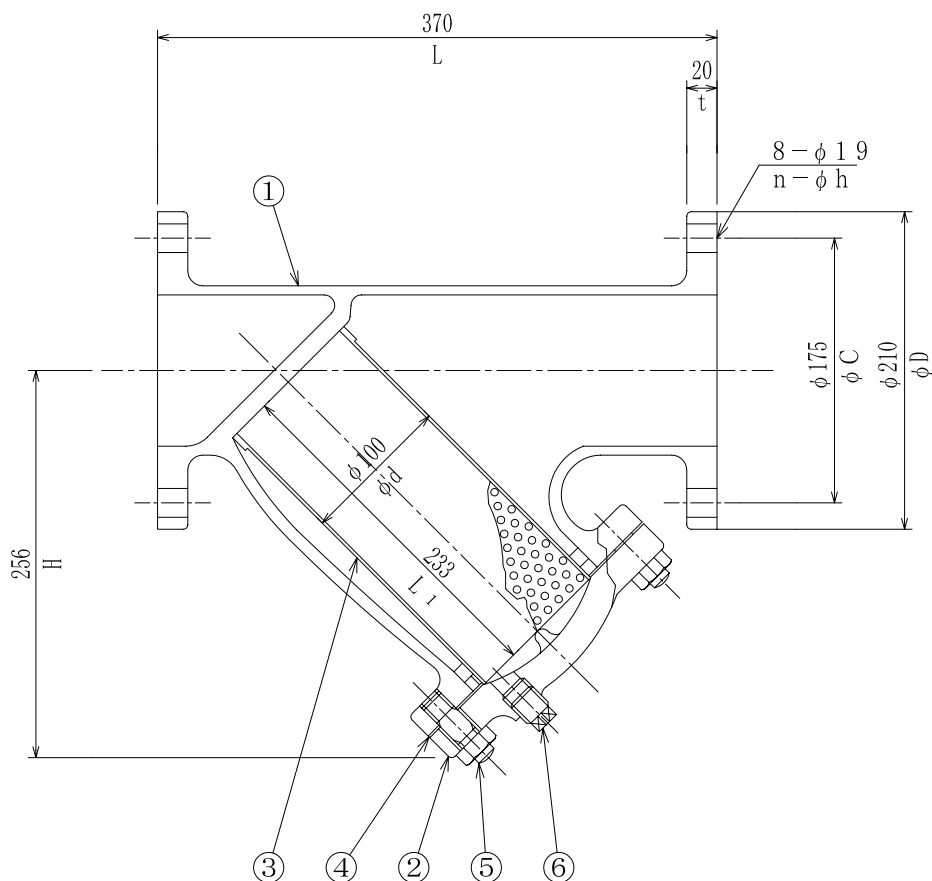

※ 図は、YYS-10K-100型を表す。

最高使用圧力 0.98MPa



型式	呼径 (A)	L	H	スクリーン		JIS 10K フランジ				質量 (kg)
				d	L ₁	D	C	t	n-φh	
YYS-10K-50	50	250	167	55	146	155	120	16	4-19	11.0
YYS-10K-65	65	285	193	65	169	175	140	17	4-19	16.0
YYS-10K-80	80	315	210	80	184	185	150	18	8-19	20.0
YYS-10K-100	100	370	256	100	233	210	175	20	8-19	28.0
YYS-10K-125	125	450	318	125	303	250	210	21	8-23	45.0
YYS-10K-150	150	510	364	145	352	280	240	22	8-23	60.0
YYS-10K-200	200	600	442	197	431	330	290	24	12-23	104.0
YYS-10K-250	250	740	530	242	519	400	355	26	12-25	177.0
YYS-10K-300	300	850	598	292	588	445	400	28	16-25	238.0

図番	承認	検図	製図	年月	名称
A-01433	(藤吉)	(村上)	(田中)	2000. 1.	Y型ストレーナー
整理 No.	ヤマトプロテック株式会社				YYS-10K-50~300型